

Dr. Asgrímur Ólafsson
23. 12. 28

Heið gættu mínur

Jónna þú þýttir síðast - vinstu konu,
- það var nefnilega ég, sem sendi þér
skýliði frá Skotshöfna og spundi hross
þú veirir mótun - sem þú ert svo stöðugt
til hannaðar, þar með vildir þú vera
viss um að ekki myndi einn hálmann
á iðgjöldu ef áno hefti vildi að se
mú ekki hefði gættur sent ástamí -
þú þótti mér mjög vandrú - þú
er heldur þú hefur gættu mínur viljat
þú veirir mótun að hinni líka ekki skilja þing
- laus - en nú er þú - gættu mínur
þú veirir mótun þú hefur gættu mínur viljat
var mótun illt skilja ekki og ég þú þú
- og vana se að geta endurgættu þú vil
og drengi þú. Þar með vildir þú
hrossum - þú hefur gættu mínur viljat
mótun - þú hefur gættu mínur viljat
er þú þú - þú hefur gættu mínur viljat

Bréf frá Kjarval til Ragnars Asgeirssonar ritað árið 1928.

ara listamanna á víðræðanlegu
verði, en eftir að myndirnar
fóru að hækka í verði, leyfði
kaupgetan ekki lengur mikil
listaverkakaup, ef miða átti við
þessa listamenn.

Þetta veldur því, að safnið
snýst um ákveðið tímabil í
starfsævi þessara listamanna,
og ef til vill það tímabil, er nú
þykir verðmætast og
eftirsóknarverðast.

Myndir frá þessu tímabili
sjást ekki oft, a.m.k. ekki
margar saman núorðið, því þær
eru dreifðar út um allt.

Þetta eru teikningar, oliumál-
verk, vatnslitamyndir og
myndir gjörðar með blandabrí
tækni.

Efnahagslögmálin stýra því
þarna inn á sérstakan tíma og
er það vel, þótt vafalaust hefði
kjörgrípum fjölgað, ef nægt fé
hefði verið til listaverkakaupa
eftir að myndir hækkuðu í verði.
Smekkurinn er nefnilega
óbrigðull.

**Asgrímur
á 150 danskar**

Oft gjörði Ragnar Asgeirsson
þó góð kaup síðar. Til að mynda
keypti hann einn mesta kjörgríp
þessarar sýningar, vatnslita-
mynd eftir Asgrím Jónsson frá
Hornafirði (32x98 cm) í litilli
skranbúð í Danmörku fyrir 150
danskar, eða 150 nýkrónur.
Myndin er frá árinu 1910, en
myndir eftir Asgrím Jónsson
frá því tímabili eru geysi sjald-
gæfar á markaði og fokdyrar.
Var myndin illa búin og í ósjá-
legum ramma, þegar Ragnar
rakst á hana fyrir tilviljun, rétt
eftir síðari heimsstyrjöldina. Er
þetta eitt dæmið um föngin í
þetta safn.

Annað, sem athygli vekur, er,
hversu góðar myndirnar eru, í
það heila tekið.

Nöfn þeirra er myndirnar
máluðu, skipta auðvitað máli,
eða höfundar verkanna, en í
þessu safni greinum við sumt af
því besta í fari þeirra sem lista-
manna.

Það er fremur örðugt að meta
einstaka þætti þessarar sýn-
ingar. Ahugaverðast var þó að
sjá 20 rauðkritarmyndir eftir
Kjarval, vatnslitamyndir
Gunnlaugs Scheving (frá
Grindavík og víðar) og myndir
hans af sjómönnum, svo og
fuglamyndir eftir Höskuld
Björnsson, sem þykja afbragð.

Þá vekur líka athygli hversu
snemma Kjarval virðist hafa
hneigst til þess, er við nú nefn-
um abstrakt. Má sjá þessa
tilhneigingu í myndum eins og
Ofurlitil dugga frá 1925,

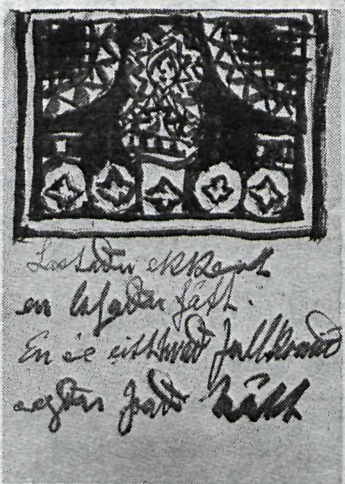

Jólakveðja frá Kjarval.

Dverghómrum frá 1929 og fl. og
er þetta rannsóknarefni útaf
fyrir sig, listfræðilegt, en þó
ekki ný hugmynd sett fram hér.

Um einstakar myndir er ó-
gjörningur að fjalla, því slíkur
urmulldýrgripa er þarna, að
seint væri upp talið.

Þessi sýning er merkur list-
viðburður, „Það er kátt í höll-
inni“, getur maður sagt. Þetta
er sýning, sem alls ekki má
framhjá neinum fara, er áhuga
hefur á myndlist, og hún er
einnig til vitnis um það, hversu
menningarmenn fá áorkað, ef
áhugi og þekking er fyrir hendi.
Góður bóndi þekkir gott fé, ef
hann sér það, og það sama er að
segja um myndir. Að skilja
kjarnann frá hisminu er náðar-
gáfa, sem ekki er öllum gefin.
Myndir geta verið hinar glæsli-
legustu við fyrstu sýn, en
standast illa í tímans straumi.
Úrtak Ragnars Asgeirssonar og
konu hans úr lífsverki þeirra
málara, er þarna er sýnt eftir,
er frábært.

Það vakti athygli mína, að nú
er Austursalurinn notaður á
nýjan hátt. Hluti af gangi er
sameinaður salnum, og mætti
gjarnan beita þessari aðferð við
stærri sýningar í stað þess að
þrengja að myndunum, eða
hengja sérstaklega á gangana.
Gunnar Hjaltason og Jón
Benediktsson höfðu veg og
vanda af því að hengja mynd-
irnar upp og fórst það verk vel
úr hendi.

Jónas Guðmundsson.

VOLVO Lapplander fær varla nokkur fegurðarverðlaun, en hann stendur fyrir sínu

Skoðuðu sýningarbil hjá okkur.
Hann venst!



VELTIR HF.
Suðurlandsbraut 16 • Sími 35200

Auglýsingasími Tímans er **86-300**

**4000
Á ÍSLANDI**

**Perkins
engines**

Perkins díeselvélar í bíla.

Vorum að taka heim nokkrar

Perkins 4-165
díeselvélar.

● Verð kr. 31.810
m/söluskatti.

● Góð greiðslukjör.

Athugið: Til afgreiðslu strax.

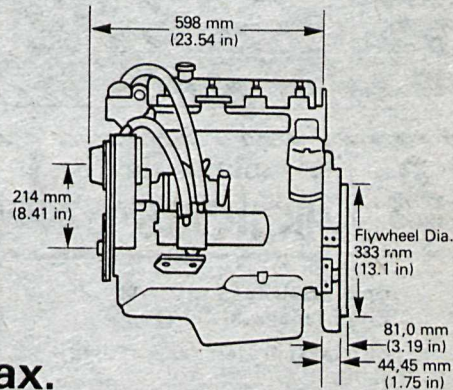

Dráttarvélar h.f.

Suðurlandsbraut 32 - Sími 86500

Reykjavík